

**Филиал МБДОУ – детского сада «Детство» детский сад № 10**

**Конспект НОД по конструированию  
во второй младшей группе  
на тему: «Как лодка превратилась в кораблик»**

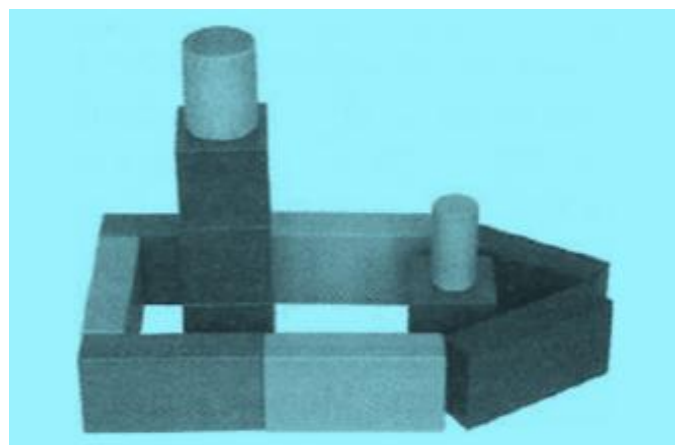
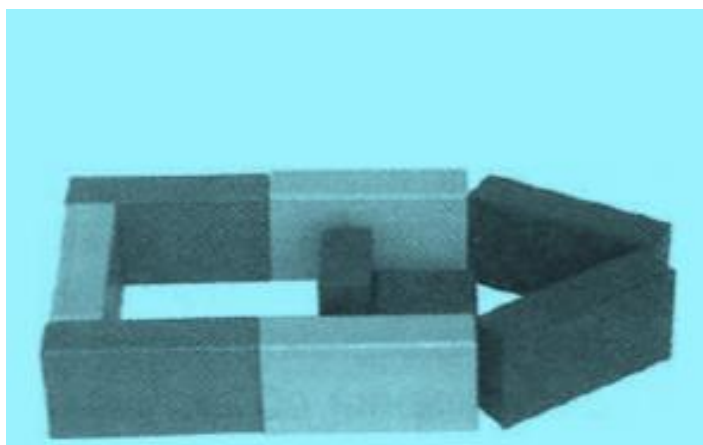

**Воспитатель младшей группы  
Родионова Ирина Васильевна**

**Екатеринбург 2020**

**Пятница, 24.04.2020**

### Конструирование

«Как лодка превратилась в кораблик» (И.А.Лыкова, с. 110)

Материалы: 7 кирпичиков для сооружения лодки и свободный выбор деталей для превращения лодки в кораблик (кирпичики, кубики, цилиндры, бруски и др.); ленты синего и голубого цвета или длинные шнуры (скакалки) для изображения речки; картинки водного транспорта, игрушки для обыгрывания построек.

Цель: расширить опыт конструирования транспорта; вызвать интерес к созданию лодки и ее преобразованию в кораблик; инициировать выбор подходящих деталей; напомнить способ конструирования замкнутых сооружений.

Методика проведения:

Перед образовательной ситуацией педагог предлагает детям изобразить на полу длинную речку (ленты голубого, синего и белого цвета, длинные шнурки, скакалки). Напоминает, что дети уже делали кривую дорожку из шнурков и ручейки из разных материалов. Дети создают коллективную конструкцию «речка» как основу будущей композиции. Педагог беседует с детьми о водном транспорте, его своеобразии, назначении и основных видах. Показывает иллюстрации лодок и корабликов.

В начале образовательной ситуации педагог предлагает детям построить лодки, превратить их в кораблики и поиграть. Показывает и поясняет способ конструирования лодки: «Начинаю строить узкую загородку: два кирпичика с одной стороны, два с другой, по бокам ставлю по одному кирпичику. Получилась коробка. Что нужно сделать, чтобы превратить эту коробку в лодку? Нужно сделать нос. Убираю кирпичик с одной стороны и делаю нос из двух кирпичиков. Получилась лодка!» Дети сооружают свои лодки предложенным способом.

Затем педагог предлагает детям превратить построенные лодки в кораблики и пароходы по своему желанию. В случае затруднения, подсказывает, что на корабликах есть каюты, капитанские мостики и паруса, на пароходах – трубы. Напоминает, что лодки не нужно ломать и разбирать, просто добавить детали. Дети конструируют по замыслу и обыгрывают свои постройки. Педагог рассказывает стихотворение В.Шипуновой «Лодочка и кораблик»:

Лодочка наша очень мала,

Только по лужице плавать смела.

Низкие бортики, дно, два весла.

Эх, поскорей бы она подросла!

Вот тебе, лодочка, палуба, мачта,

Чтобы могла ты по морю помчаться.

Вот тебе парус, а вот капитан, чтоб покоришься тебе океан!



Фото 188. Конструируем лодку: сначала строим загородку, затем вместо одного кирпичика делаем нос-угол из двух кирпичиков.

Фото 189. Превращаем лодку в корабль: добавляем детали по своему замыслу

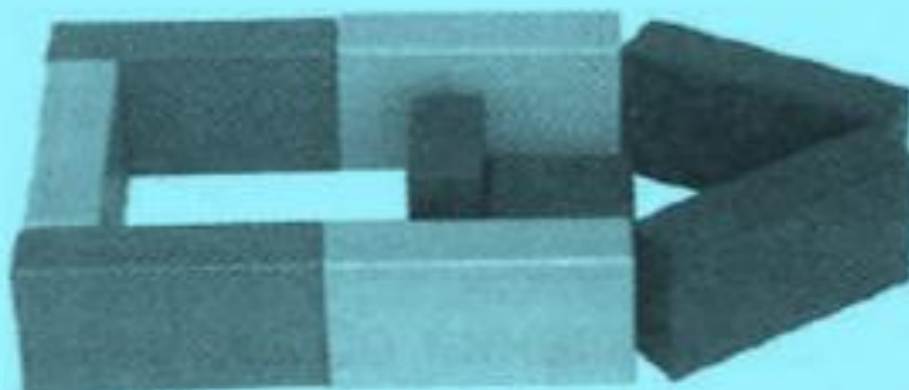